



## SYSTEM

### Trennwand Schwab 98

#### Konstruktion

- Stangenpressprofil aus Aluminium, Typ Doppel-T-Profil
- Bodenanschluss aus Metallprofil
- Deckenanschluss aus Holzfaserplatte (MDF)

#### Glas

- Isolierglas 41 mm Enddicke

#### Oberfläche Wandelemente

- Kunstharz beschichtet
- Kunstharz belegt nach spezieller Kollektion
- Kunstharz furniert
- Metallblech pulverbeschichtet

#### Türe

- Ganzglastüre, eingebaut in eine Stahlzarge mit Floatglas 10 mm, sekurisiert (Sicherheitsglas)
- Volltüre kunstharzbeschichtet, belegt oder furniert
- Glasausschnitte
- Alle Metallteile sind pulverbeschichtet oder farblos eloxiert

#### Schall

- Rw 28-45 dB

#### Speziell

- Einfach die Gebäudeachsen zu betonen
- Brüstungshöhen sind frei wählbar

#### Oberfläche

- Farben nach RAL, NCS oder IGP Farbkarte

#### Querschnitt

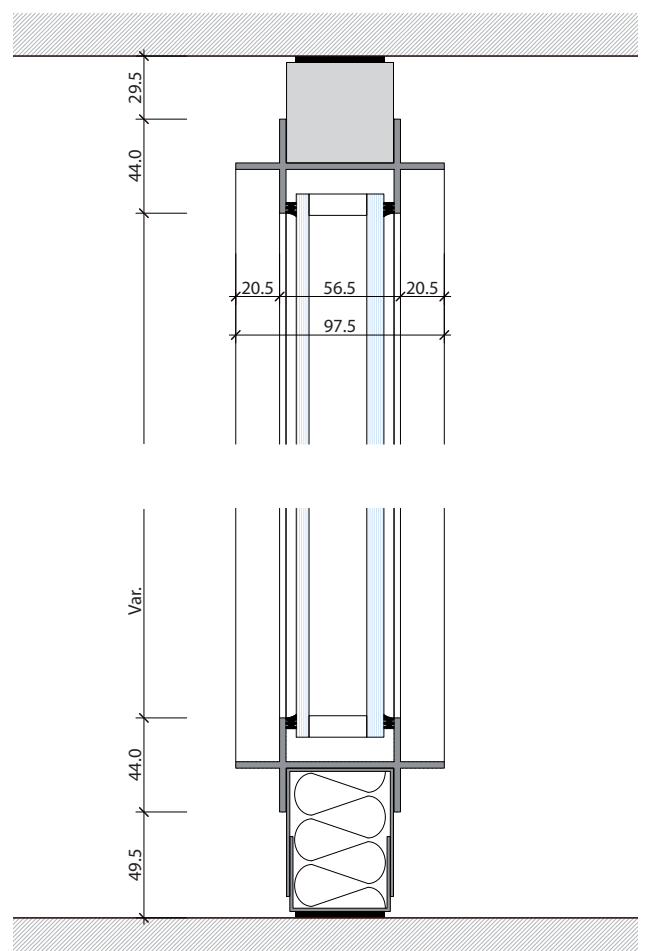

Die **Trennwand Schwab 98** ist vielseitig anwendbar und lässt individuelle Kundenwünsche zu. Haben Sie Fragen zu unserem Produkt - rufen Sie uns unverbindlich an und wir beraten Sie gerne in einem persönlichen Gespräch.

Masse in Millimeter (mm)

### Grundriss Eckausbildung

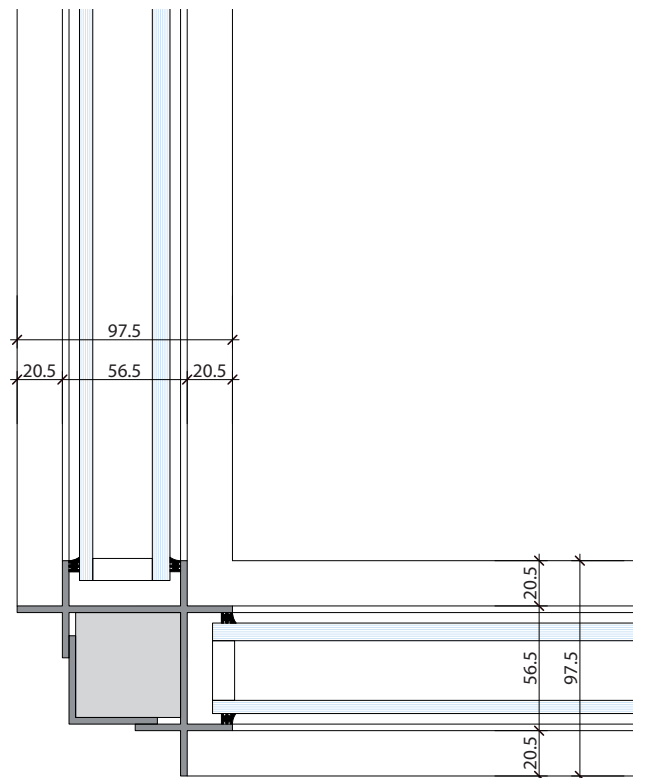

### Grundriss Querwandanschluss

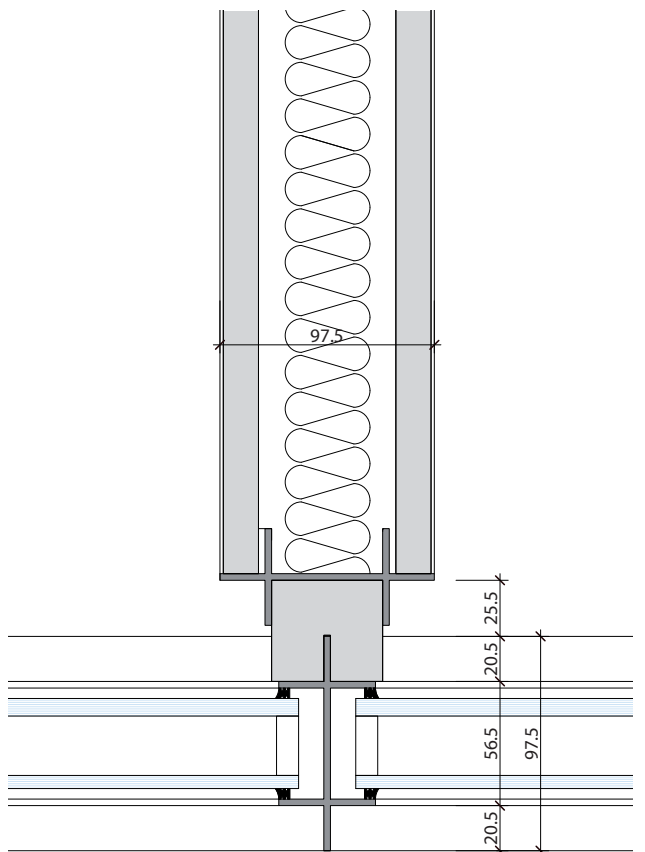

24.11.09 / mh